

Bedienungsanleitung

TÄGA



TG-903

Car Navigation System

DVD * CD * AUX IN * USB * SD * MMC * MP3* GPS * Bluetooth* VMA * RDS *

Hinweis:

Änderungen technischer Daten und des Designs aufgrund technisch bedingter Modelländerungen bleiben ohne vorherige Ankündigung vorbehalten.

Wir begrüßen Sie in der Familie der Besitzer unserer elektronischen Produkte und hoffen, dass Ihr neues TÄGA Gerät Ihnen viele Jahre Freude bereiten wird. Bitte lesen Sie diese Anleitung vor Inbetriebnahme des Gerätes aufmerksam durch und heben sie zum späteren Nachschlagen auf.

Inhalt

Sicherheitshinweise

Bedienteilbeschreibung

Fernbedienung Handbuch

Anschlussschema

Allgemeine Funktionen

Radio Handbuch

AUX & RDS Handbuch

Bluetooth Handbuch

Multimedia Wiedergabe

Multimedia Setup

Batterien Handbuch

Einbau

Technische Daten

Sicherheitshinweise

- Installieren sie Das Gerät an einer sicheren Stelle, an der es:
 - Nicht das Lenkrad, den Schalthebel, oder das Bremspedal blockiert oder behindert. Dies kann zu Unfällen führen.
 - Die Funktionstüchtigkeit des Airbags nicht beeinträchtigt, dies kann zu schweren Verletzungen führen.
 - Die Sicht des Fahrers nicht behindert.
- Bedienen Sie nicht das Gerät während der Fahrt, um einen Unfall zu vermeiden.
- Schauen Sie als Fahrer während der Fahrt nicht auf das Gerät, dies kann Sie ablenken und einen Unfall verursachen.
- Falls es erforderlich ist das Gerät während der Fahrt zu bedienen, machen sie das vorsichtig und behalten sie sorgfältig den Verkehr im Auge, um einen Verkehrsunfall zu vermeiden.

Benutzungshinweise für das LCD Display

Drücken Sie nicht zu stark auf das Display des Gerätes. Ansonsten kann das es zu Fehlfunktionen kommen. Das Bild kann verschwommen sein, oder der Bildschirm kann beschädigt werden.

Berühren sie den LCD Bildschirm lediglich mit dem Finger.

Reinigungshinweise

- Reinigen Sie den LCD Bildschirm mit einem weichen, trockenen Tuch.
- Verwenden Sie keine Lösungsmittel wie Benzin oder Verdünner und keine handelsüblichen Reinigungsmittel oder Antistatiksprays.
- Verwenden Sie zur Reinigung des Bildschirms keinen Alkohol.

Wenn sie an einem zu kalten oder zu warmen Ort parken, kann das Bild verschwommen sein. Der Bildschirm ist nicht beschädigt! Das Bild wird wieder scharf, wenn sich die Temperatur im Auto normalisiert.

Vorsicht

Dieser Laser ist ein Laser der Klasse 1. Dieser Laser verwendet einen sichtbaren/unsichtbaren Laserstrahl. Die Verwendung optischer Instrumente zusammen mit diesem Produkt stellt ein Gesundheitsrisiko für Ihre Augen dar. Öffnen Sie den Player nicht und versuchen Sie ihn nicht zu reparieren. Wenden Sie sich an qualifiziertes Fachpersonal.

Achtung

Um Feuergefahr und die Gefahr eines elektrischen Schlags zu vermeiden, setzen sie das Gerät weder Regen noch sonstiger Feuchtigkeit aus. Um einen elektrischen Schlag zu vermeiden, öffnen sie das Gehäuse nicht. Überlassen Sie Wartungsarbeiten stets qualifiziertem Fachpersonal.

Dieses Laufwerk ist für einen kontinuierlichen Betrieb vorgesehen.

Bevor Sie die Montage endgültig abschließen, schließen Sie die Kabelstränge vorübergehend an und vergewissern Sie sich, dass alles ordnungsgemäß verbunden ist und das Gerät und das System einwandfrei arbeiten.

Wenden Sie sich an Ihren Fachhändler, wenn für die Installation des Gerätes, Bohrungen oder andere Veränderungen am Fahrzeug notwendig werden.

Schalten sie das Gerät bei ruhendem Motor aus, um eine Entladung der Batterie zu vermeiden.

Vermeiden Sie eine Montage an Stellen, an denen das Gerät Hitze ausgesetzt ist, wie z.B. direktem Sonnenlicht, oder heißer Luft, wie z.B. an der Autoheizung, oder Staub, Schmutz, oder übermäßigen Erschütterungen.

Handhabung und Reinigung

- Schmutz, Staub, Kratzer und Wölbungen auf der Disc verursachen Fehlfunktionen Disc Hinweise
- Kleben Sie keine Aufkleber auf die Disk und zerkratzen Sie sie nicht.
- Biegen Sie die Disc nicht.

- Legen Sie die Disc in Ihre Hülle zurück, wenn sie nicht mehr benötigt wird, um Schäden zu vermeiden.
- Bewahren sie die Discs nicht an folgenden Plätzen auf:
 - Mit direktem Sonnenlicht
 - An schmutzigen, staubigen oder feuchten Orten

In der Nähe der Autoheizung

- Auf den Sitzen oder dem Armaturenbrett

Dieses Gerät unterstützt folgende Formate:

Formate	Aufgenommenes Material	Discgröße
CD/DVD/VCD	Audio& Video	12cm
MPEG 4	Audio& Video	12cm
MP3 / WMA / JPEG	Audio & JPEG	12 cm

Reinigung der Disc

Reinigen Sie die Disc mit einem weichen, trockenen Tuch.

Wenn die Disc immer noch schmutzig ist, benutzen Sie ein weiches mit Isopropanol-Alkohol angefeuchtetes Tuch. Verwenden

Sie keine Lösungsmittel wie Benzin oder Verdünner und keine handelsüblichen Reinigungsmittel. Sie können die Oberfläche der Disc trüben.

Achtung

Eine Disc bekommt mit der Zeit ein paar Kratzer, meistens bleibt sie dennoch gebrauchsfähig. Ob die Disc unbrauchbar wird hängt von dem Umgang mit der Disc ab und von der Umgebung in der sie aufbewahrt wird.

Bedienteilbeschreibung

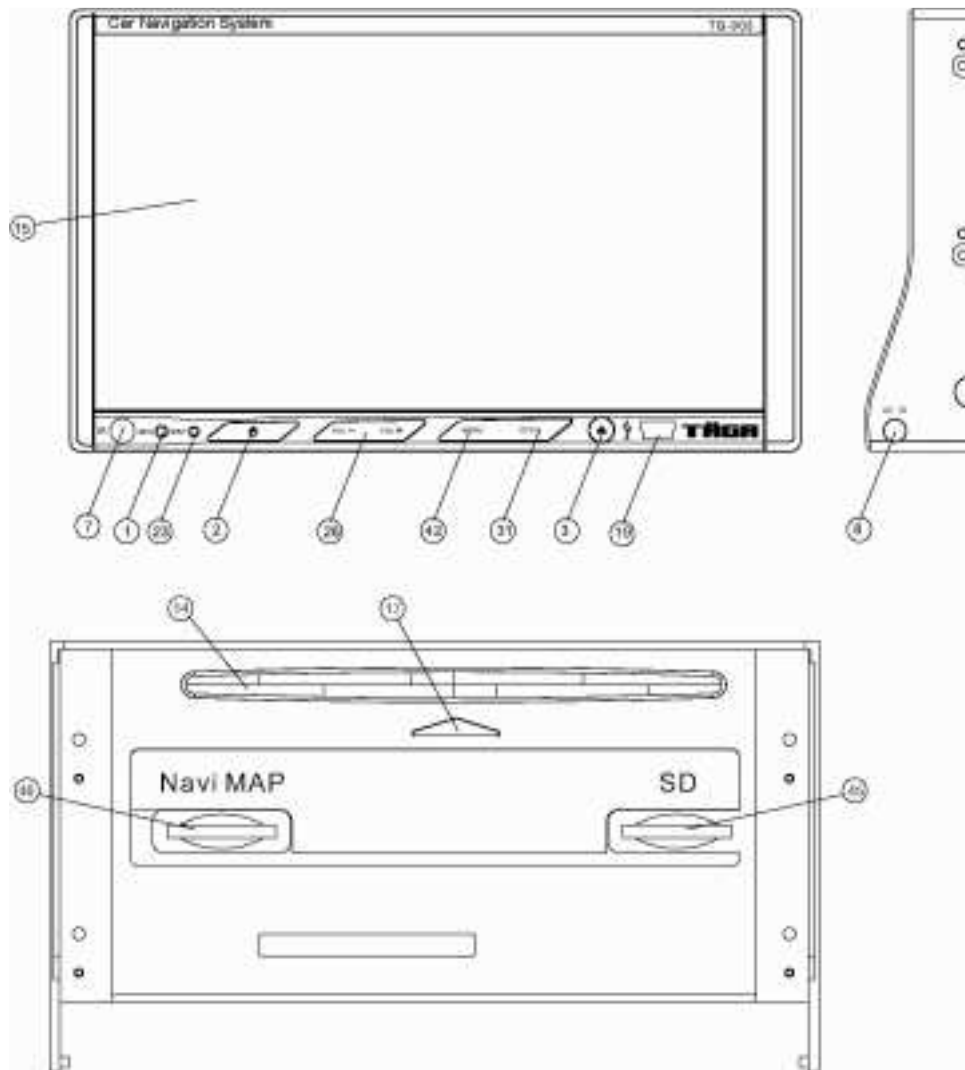

1. Mikrofon
2. Strom Taste (TFT ein / aus)
3. EJECT
7. Fernbedienungsempfangsfenster
8. AV IN
14. Disc Fach
15. TFT Display
17. Disc Fach Indikator
19. USB Anschluss
23. RESET Taste (Werkeinstellungen)

26. Lautstärke einstellen

31. Öffnen

42. Menü

45. SD Kartenslot

46. Navigationssoftware Kartenslot

Fernbedienung Handbuch

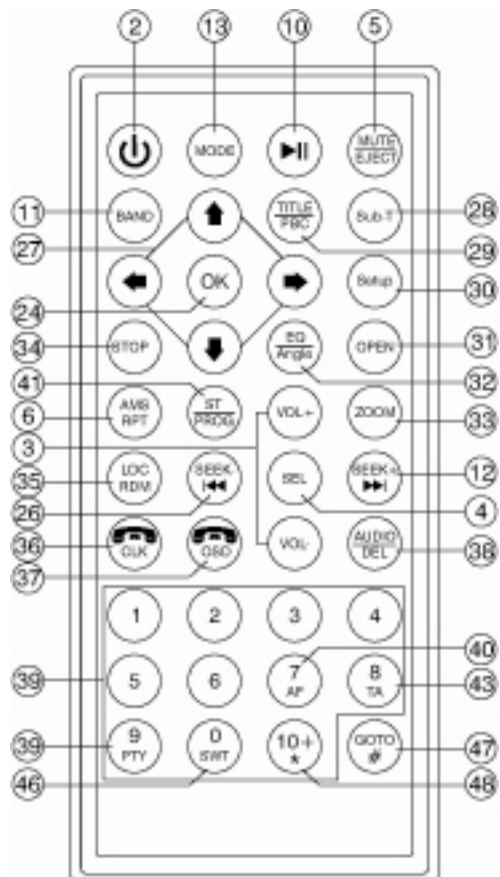

- 2. Strom ein / aus
- 3. Lautstärke einstellen
- 4. Audio / SEL
- 5. Stumm schalten / EJECT
- 6. AMS / Wiederholungswiedergabe
- 10. Play / Pause
- 11. Frequenz wählen

12. Suche / Schnellvorlauf
13. Modus auswählen
24. OK (Bestätigungstaste)
26. Suche / Schnellrücklauf
27. Navigationstasten: Pfeil nach links / Pfeil nach rechts / Pfeil nach oben / Pfeil nach unten
28. Untertitel
29. Titel anzeigen / PBC
30. SETUP
31. Öffnen
32. EQ / Blickwinkel
33. Zoom
34. STOP
35. LOC / zufällige Wiedergabe
36. Anruf tätigen / Zeit anzeigen
37. Anruf ablehnen / OSD
38. Audio / DEL(Telefonnummer korrigieren)
39. Nummerntastatur
40. Nummerntastatur Taste 7 / AF
41. Stereo / Programm
43. Nummerntastatur Taste 8 / TA
44. Nummerntastatur Taste 9 / PTY
46. 0/ SWT
47. Wiedergabe Startzeit anlegen
48. Nummerntastatur Taste 10+ / *

Anschlussschema

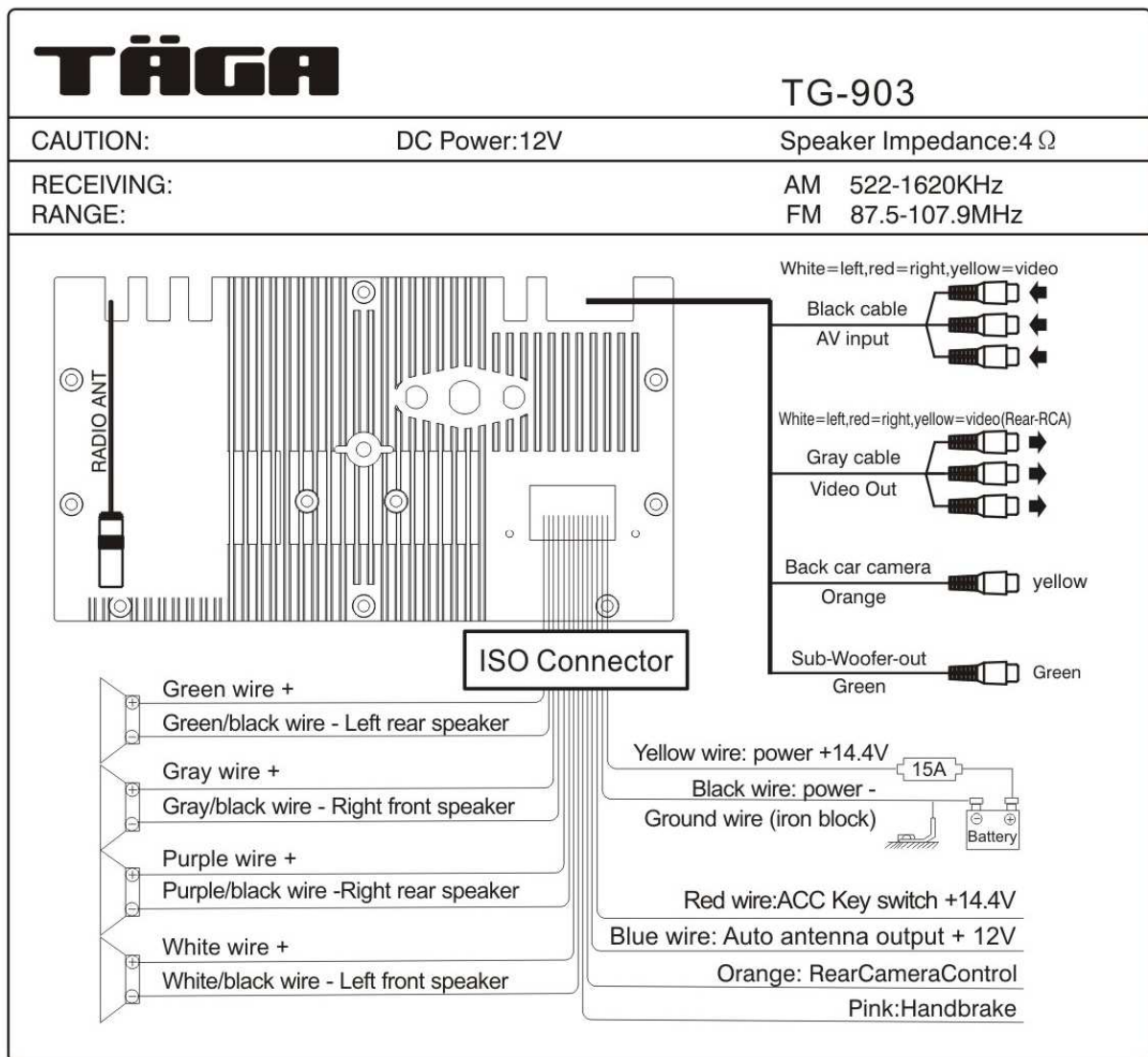

Allgemeine Funktionen

1. Gerät einschalten.

Drücken Sie die Taste POWER um das Gerät ein / auszuschalten. Ist das Gerät eingeschaltet, dann drücken Sie die Taste POWER kurz, um den Monitor auszuschalten. Drücken Sie die Taste nochmal, um den Monitor erneut einzuschalten.

Drücken Sie die Taste 3 Sekunden lang, um das Gerät auszuschalten.

2. Lautstärke einstellen

Drücken Sie die Taste Volume +/-, um die Lautstärke einzupassen.

3. STUMM schalten

Drücken Sie die Taste MUTE, um die Lautstärke auszuschalten. Es wird MUTE auf den Display angezeigt.

Drücken Sie die Taste nochmal, um die Lautstärke einzuschalten.

4. Display kalibrieren

Drücken Sie in der Mitte des Displays. Drücken Sie auf den Symbol um das Kalibrierungsmodus aufzurufen. Folgen Sie die Anweisungen auf dem Bildschirm um die Kalibrierung erfolgreich zu beenden.

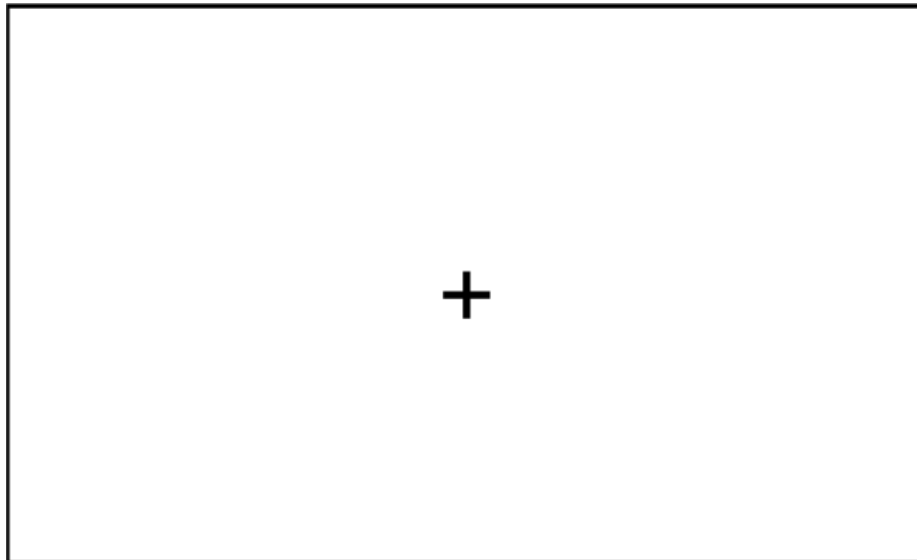

Menü Handbuch

Drücken Sie die Taste MENÜ. Das Hauptmenü wird auf dem Bildschirm angezeigt. Drücken haltend Sie die Taste Menü. Navigationsmenü wird auf dem Bildschirm angezeigt. Drücken haltend Sie die Taste Menü, um das Menü zu verlassen.



Berühren Sie das Symbol, um das Einstellungs Menü zu sehen.

Haupteinstellungen & Display & Audiosetup

Haupteinstellungen

1. Stellen Sie zuerst die Zeitformat ein. Zeitformat : 12Std. oder 24 Std.
2. Signal ein / ausschalten



- 2.
3. Display einstellen

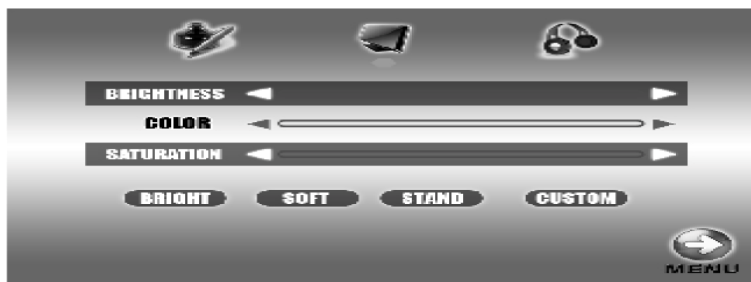

Benutzen Sie die Tasten Pfeil nach links / Pfeil nach rechts um das Bild einzustellen.

Helligkeit: 00~50

Farbe: 00~50

Sättigkeit: 00~50

Wählen Sie ein entsprechendes Menüpunkt, um die Werkeinstellungen aufrufen / erneut zu speichern.

Audioeinstellungen

Benutzen Sie die Tasten Pfeil nach links / Pfeil nach rechts um Audio einzustellen.

BASS: -7 ~+7

Treble: -7 ~+7

LOUD: EIN / AUS

Drücken Sie die Tasten LEFT / RIGHT (links / rechts) um Balance zwischen Lautsprechern einzustellen.

Drücken Sie die Tasten FRONT/REAR (vorne / hinten) um die Balance zwischen Lautsprechern einzustellen.



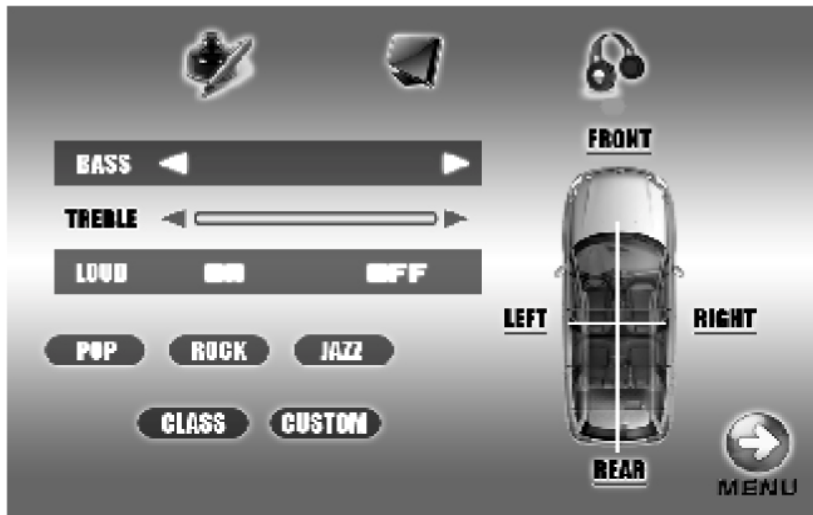

Benutzen Sie die Tasten POP / ROCK / JAZZ / CLASS um die Musikgenre auszuwählen. Drücken Sie die Taste Pfeil nach links um das Menü zu verlassen.

IR Fernbedienungsempfangsfenster

Radio Handbuch

Berühren Sie das Radio Symbol auf dem Bildschirm.



2. Berühren Sie das BAND Symbol um zwischen Frequenzen FM1 – FM2 – FM3 – AM1 – AM2 zu wählen.



3. Berühren Sie das Symbol APS oder drücken Sie die APS Taste auf der Fernbedienung, um die Speicherfunktion zu aktivieren.
4. Drücken Sie die Taste SEEKING+ oder SEEKING- (Suche) um Sendersuchlauf (manuell) zu starten.
5. Drücken Sie die Taste SEEKING+ oder SEEKING- (Suche) 3 Sekunden lang um die automatische Sendersuchlauf zu starten.
6. Berühren Sie das Frequenzsymbol auf dem Bildschirm um die Frequenz / Sender zu wählen.
7. Drücken haltend Sie das APS Symbol. Die ersten 10 Sekunden jeder Sender wird ausgestrahlt.
8. Berühren Sie das Symbol ST oder drücken Sie die ST Taste auf der Fernbedienung um zwischen MONO-

Modus und STEREO-Modus zu wählen.

9. Drücken Sie die SEL Taste, um zwischen verschiedenen Einstellungen zu wählen und die zu konfigurieren.



AUX & RDS Handbuch

AUX IN Handbuch

Drücken Sie die Taste. Das Hauptmenü wird auf dem Bildschirm angezeigt. Berühren Sie das AV-IN Symbol, um das Modus zu wählen.

RDS Handbuch

Berühren Sie die SEL Auswahl auf dem Bildschirm. Das RDS Menü wird auf dem Display angezeigt.

Drücken haltend Sie die Taste „7/Touch TFT Displays“ auf der Fernbedienung. Es wird AF Symbol auf dem Display angezeigt.

Drücken haltend Sie die Taste „8/Touch TFT Displays“ auf der Fernbedienung. Es wird TA Symbol auf dem Display angezeigt (Verkehrsdurchsagen).

Drücken haltend Sie die Taste „9/Touch TFT Displays“ auf der Fernbedienung. Es wird PTY Symbol auf dem Display angezeigt. Drücken Sie die Lautstärketaste um Programmtyp zu wählen:

POP.M, NEWS, ROCK.M, AFFAIRS, EASY.M, INFO, LIGHT.M, SPORT, CLASSIC, EDUCATE, OTHER.M, DRAMA, JAZZ, CULTURE, COUNTRY, SCIENCE, NATION.M., VARIED, OLDES, FINANCE, FOCK.M, CHILDREN., SOCIAL, RELIGION, PHONE N, TRAVEL, LEISURE, DOCUMENT

BLUETOOTH Handbuch

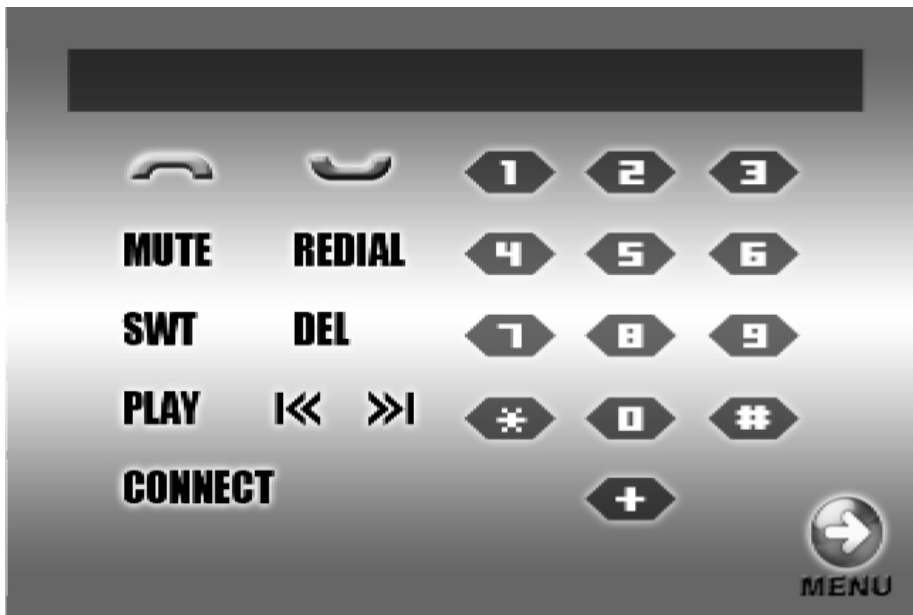

1. „Pair“ (koppeln) mit Ihrem Bluetooth Handy

Bevor Sie das Car Kit (Bluetooth Freisprechfunktion des Gerätes) das erste Mal benutzen, müssen Sie das Gerät mit einem bluetoothfähigem Handy verbinden.

In den folgenden Schritten wird die Verbindung eines typischen Bluetooth Handy mit der Freisprechfunktion des Gerätes detailliert erläutert:

1. Achten Sie darauf, dass das Handy und das Car Kit nicht weiter als 3 Meter entfernt voneinander sind.

2. Stellen Sie die Bluetooth Funktion des Gerätes (Car Kit) auf Pairing (Koppeln) Modus.

A. Drücken Sie den Power Knopf, um das Gerät einzuschalten,

B. Drücken Sie auf die „Pair“ Auswahl, oder etwas länger auf die „PAIR“ Taste des Bedienteils, bis „Pair“ auf dem Display aufleuchtet. Das Gerät ist nun bereit sich zu verbinden.

3. Einstellung Ihres Bluetooth-Handys, um das Car Kit zu finden.

Folgen Sie dem Verbindungsassistenten Ihres Handys für Bluetooth-Verbindungen. Aktivieren Sie die Bluetooth-Funktion Ihres Handys und aktivieren Sie die Suche nach Bluetoothgeräten. Das Handy wird nach allen verfügbaren Laufwerken/Geräten suchen.

4. Ihr Handy findet das Car Kit.

Wählen Sie das **Car Kit** aus der Liste aus.

5. Geben Sie das Passwort „0000“ ein, drücken Sie dann auf OK, um die Verbindung herzustellen. „Pair OK“ wird auf Ihrem TFT-Bildschirm angezeigt

6. Wählen Sie verbinden / Connect aus der Liste Ihres Handys aus. Wenn die Verbindung erfolgreich war, blinkt das Symbol nicht mehr, sondern bleibt dauerhaft angezeigt. Sie können nun die Bluetooth-Funktion des Geräts aktivieren.

Einen Anruf entgegennehmen

Sobald Sie den Klingelton hören, wird die eingehende Telefonnummer auf dem Bildschirm angezeigt. Berühren Sie auf dem Bildschirm das Telefonhörer Symbol um abzuheben, benutzen Sie die Tasten Lautstärke +/- um die Lautstärke einzustellen.

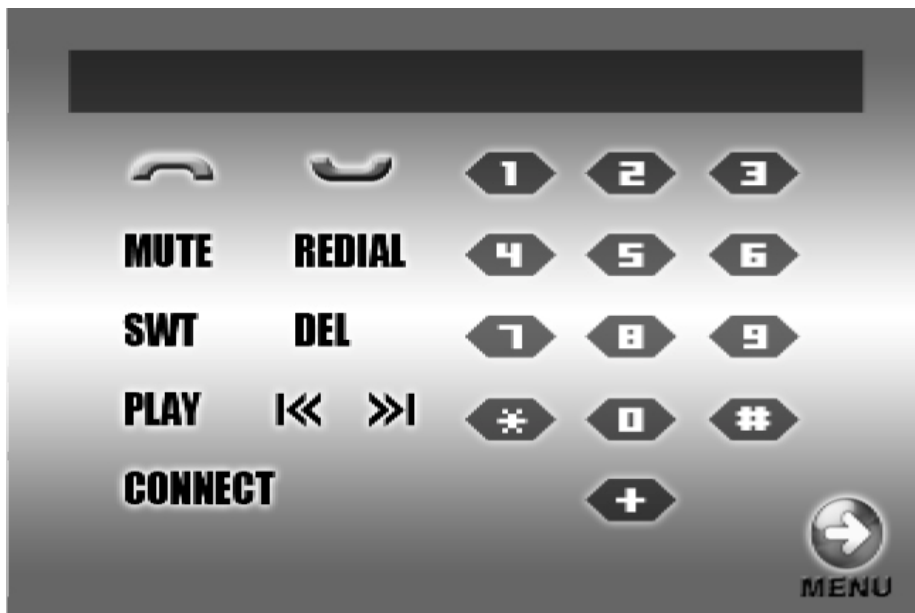

Einen Anruf Tätigen

Berühren Sie den Bildschirm auf der **Telefonhörer** Auswahl. Benutzen Sie die Tasten VOL+/- um die Lautstärke einzustellen. Dann können Sie auf dem Nummernbereich des Bildschirms die Nummer eingeben und mit der **Telefonhörer** Auswahl den Anruf tätigen.

Mit Bluetooth Musik wiedergeben

Tippen Sie einfach im Bluetooth-Betrieb auf das Symbol, um in das Startmenü zurückzugelangen. Tippen Sie auf das „BT MUSIC“ Symbol um den BT MUSIC Modus zu einzustellen.

Hinweis

Bitte stellen Sie sich fest, dass das Laufwerk/Gerät Bluetooth **A2DP&AVRCP** unterstützt.

Achtung

1. Bevor Sie die Bluetooth-Funktion des Gerätes benutzen, folgen Sie dem Verbindungsassistenten Ihres Handys oder folgen Sie dem Verbindungslitfadens aus der Betriebsanleitung Ihres Handys. Kontaktieren Sie Ihren Handy-Hersteller, wenn Sie sich nicht sicher sind, ob Ihr Handy eine Bluetooth Freisprechfunktion unterstützt.

2. Wenn Sie die Bluetooth-Funktion Ihres Gerätes benutzt haben, Sie einen Anruf getätigt haben, und das Gerät Ihnen erfolgreich ausgeführt hat. Dann brauchen Sie nur noch Power drücken und die Bluetooth-Funktion wird innerhalb von 3 Minuten automatisch bereit sein, für den Fall, dass Sie die Bluetooth-Funktion benutzen wollen.

Drücken Sie die PLAY / PAUSE Taste um die Wiedergabe zu starten. Benutzen Sie die Tasten |<< oder >>| um zu nächsten /vorherigen Titel / Kapitel zu gehen.

Navigation Handbuch

Drücken Sie die Taste Menü. Wählen Sie Navigationsmenü

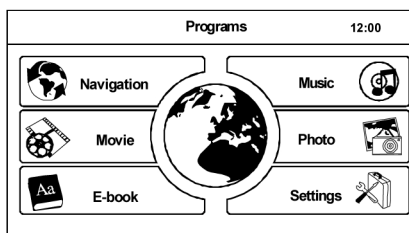

Berühren Sie der Globusauswahl um Navigationsprogramm zu starten.

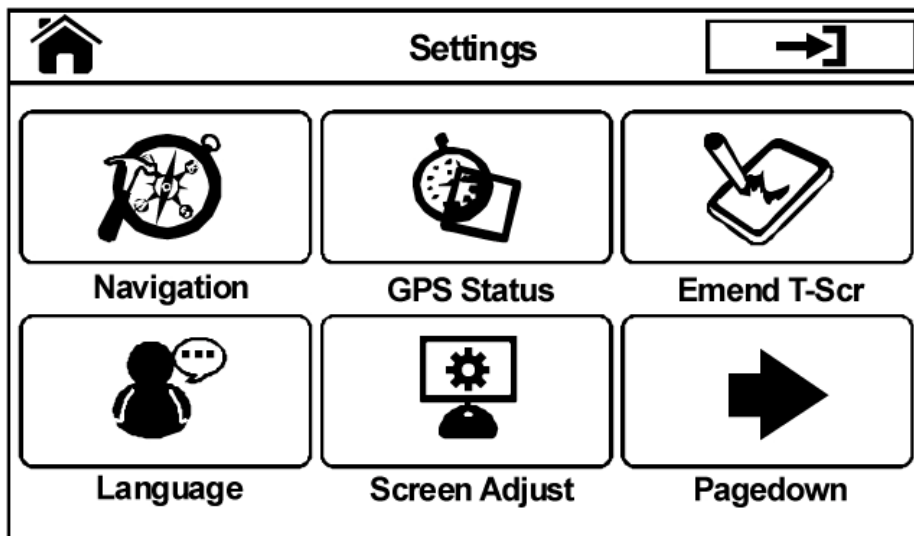

Elektronische Bücher lesen

Drücken Sie die Taste um das Menü zu starten. Berühren Sie die verschiedenen Symbole +, -, x, Pfeil nach unten, Ausgange, Home um verschiedene Funktionen auszuwählen.

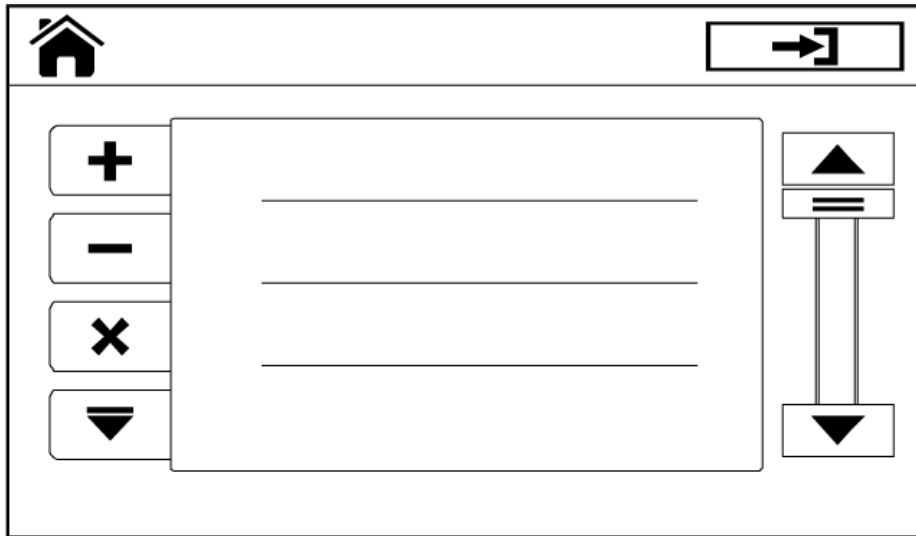

Musikwiedergabe
Berühren Sie der Auswahl um den Player zu starten.



Bild betrachten
Berühren Sie der Auswahl um Bildbetrachtung zu starten.



Video wiedergeben

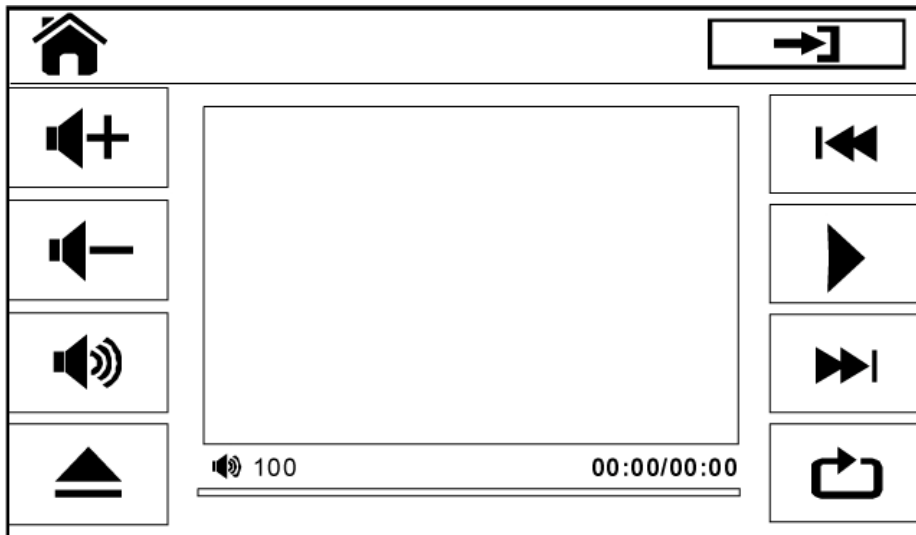
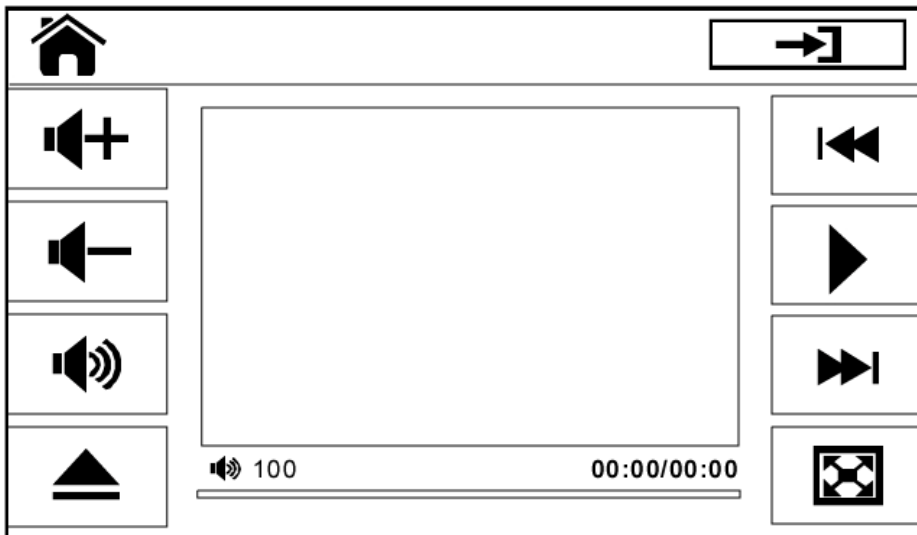

Navigation Setup Menü

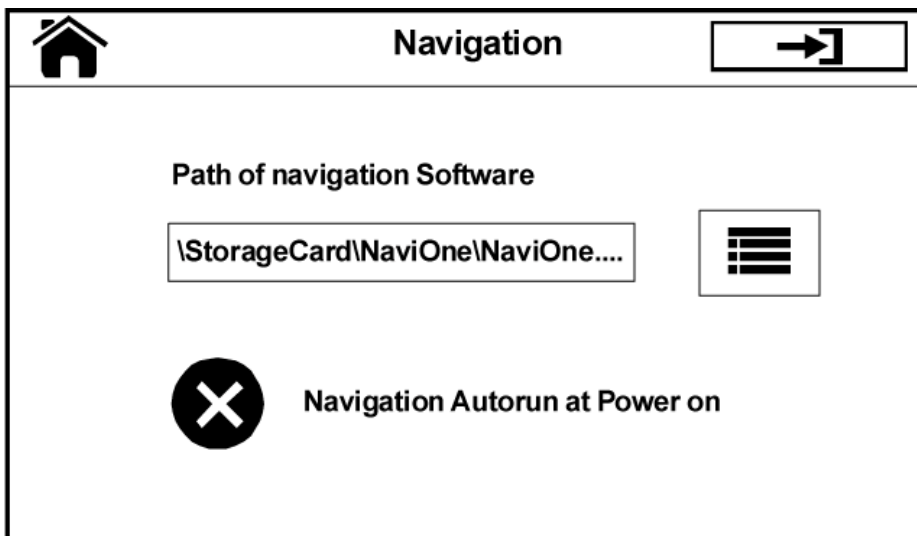

Lautstärke einstellen

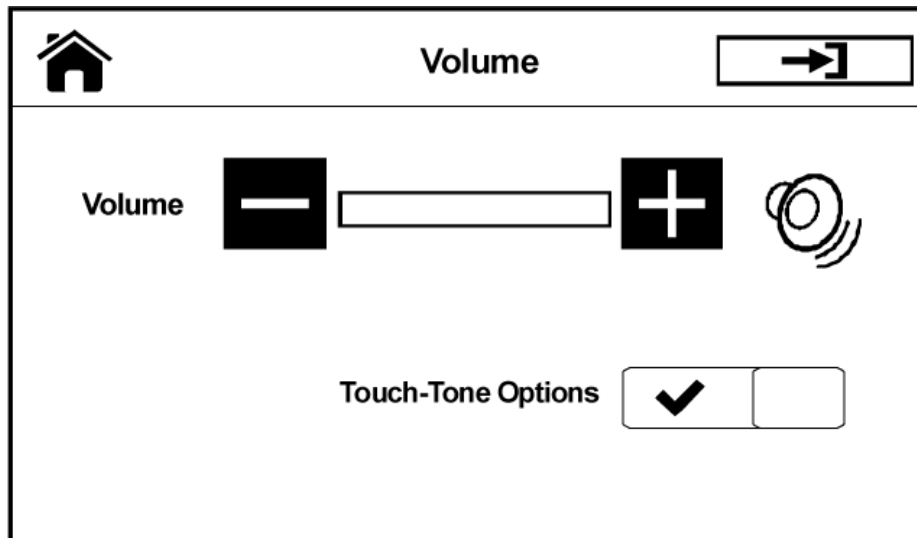

GPS Monitor (Satelliten anzeigen)

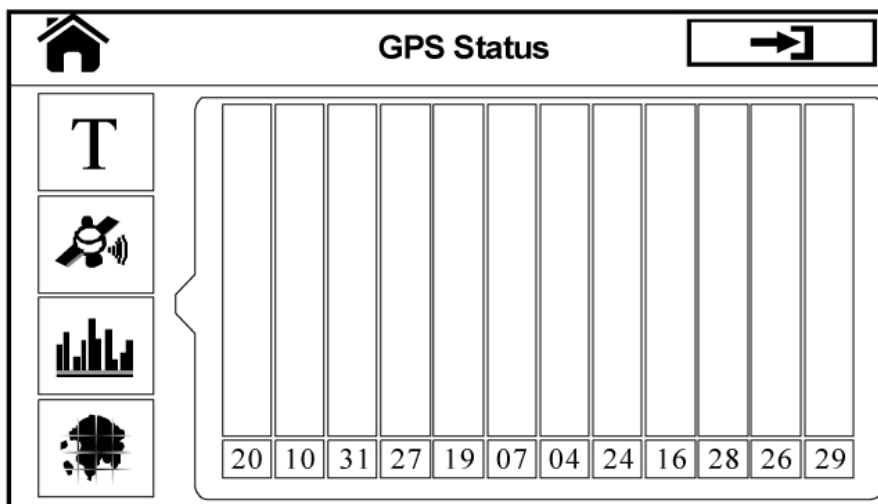

Display kalibrieren

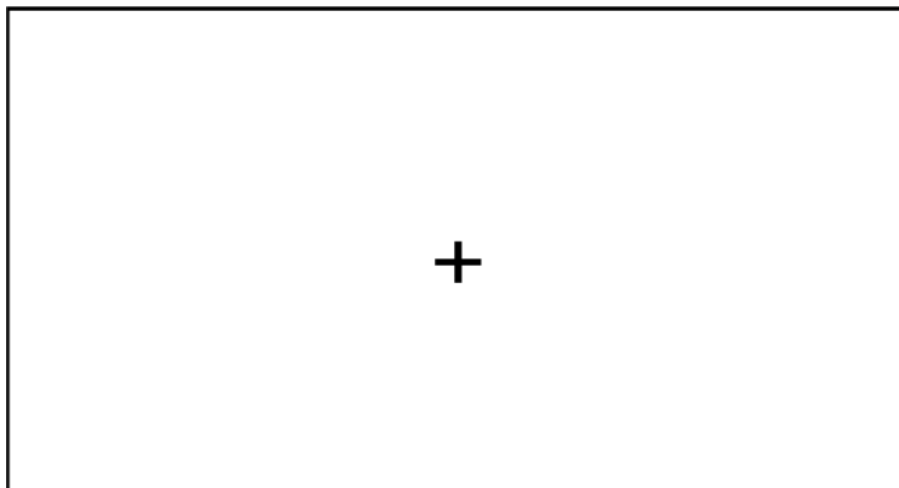

Monitor einstellen

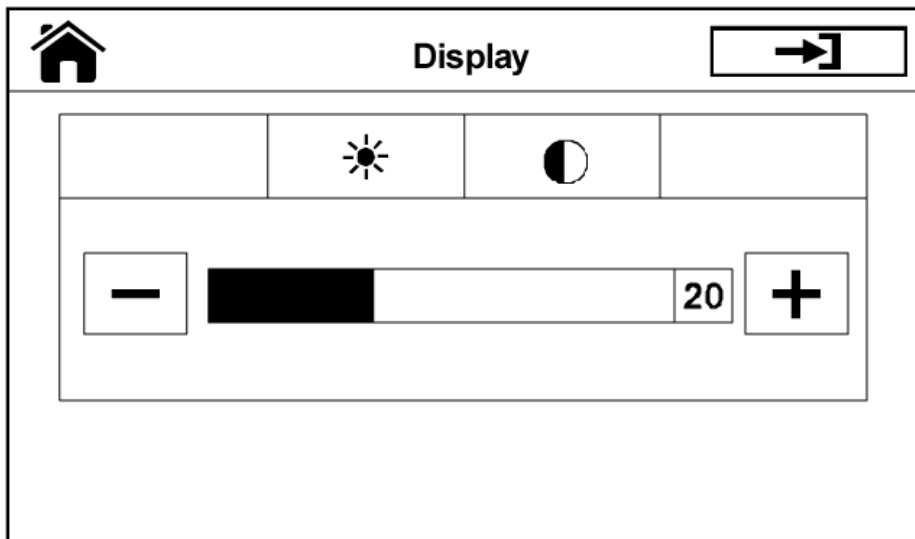

Zeit & Datum einstellen

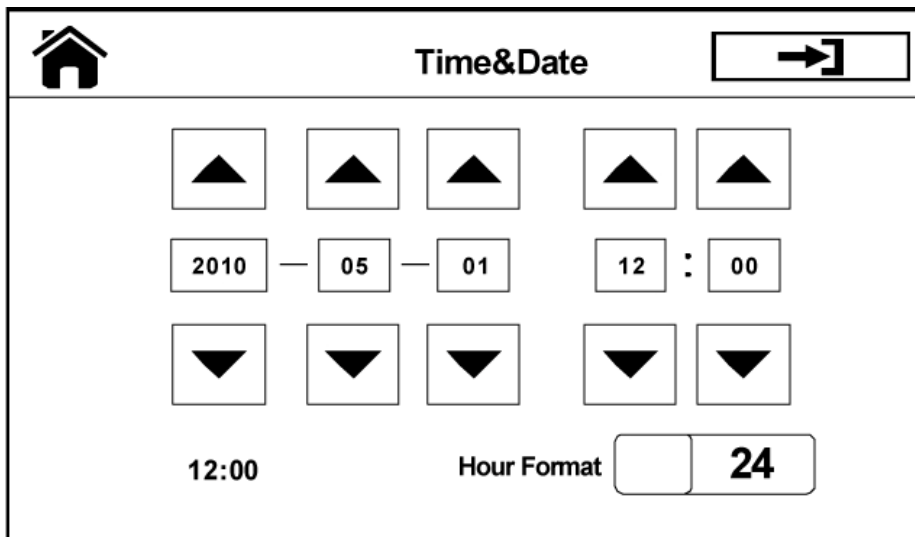

Sprache wählen

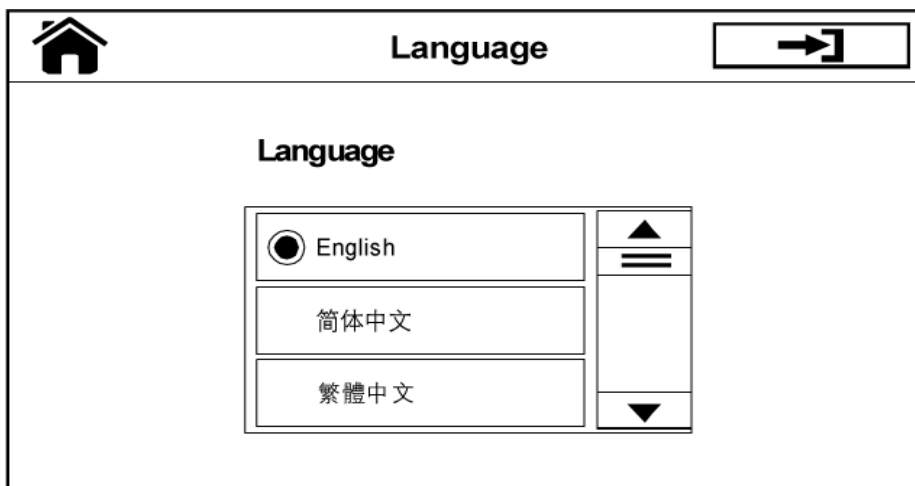

System Information

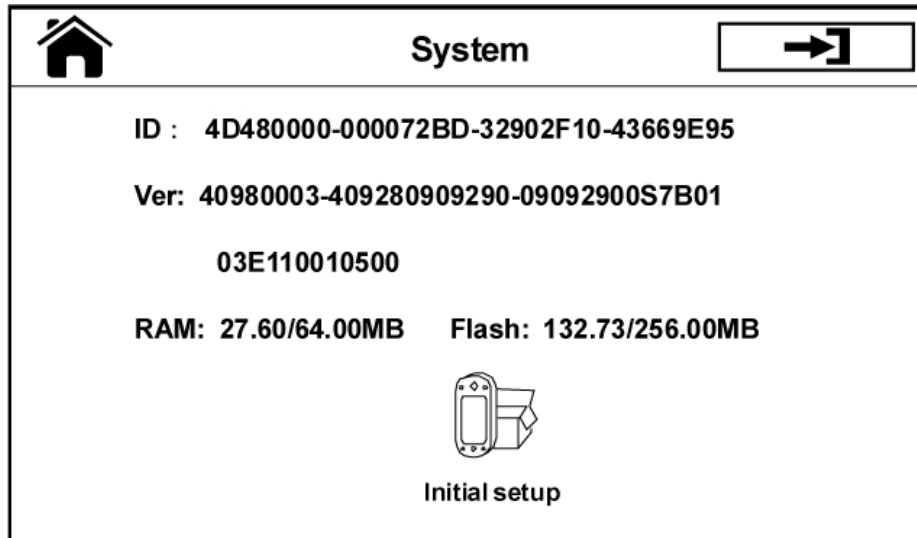

USB- Betrieb

Verbinden Sie Ihr USB- Laufwerk mit dem USB Anschluss Ihres Bedienelementes. Wenn es richtig angeschlossen ist, wird das Laufwerk angenommen und startet automatisch mit der Wiedergabe. Drücken Sie die Taste MENÜ um das Modus zu verlassen und zum SD Kartenleser Modus zu gehen.

DVD/VCD/SVCD/CD Disc Wiedergabe

Wenn eine Disc in den Player eingelegt wird, wird folgendes Bild angezeigt. Das Gerät spielt den ersten Titel / Song automatisch.

2. Drücken Sie die Taste EJECT. Der Disc wird rausgeworfen.

3. Drücken Sie die Taste PLAY / PAUSE um die Wiedergabe abzubrechen. Drücken Sie die Taste nochmal, um die Wiedergabe fortzusetzen.

4. Drücken Sie die Tasten |<< oder >>| um zum nächsten / vorherigen Kapitel zu gehen.

5. Drücken Sie die Taste Schnellvorlauf / Schnellrücklauf um die Geschwindigkeit der Wiedergabe zu definieren.

6. Wiederholte Wiedergabe

Berühren Sie der RPT Auswahl oder drücken Sie die Taste RPT auf der Fernbedienung, um ein Titel dauernd zu wiederholen.

7. Zufällige Wiedergabe

Berühren Sie der RDM Auswahl oder drücken Sie die RDM Taste auf der Fernbedienung um die Zufällige Wiedergabefunktion zu aktivieren.

8. OSD Display

Drücken Sie die OSD Taste auf der Fernbedienung. Es wird folgenden Informationen auf dem Bildschirm angezeigt.

9. Programmwiedergabe

Drücken Sie die Taste PROG auf der Fernbedienung um die Programmnummer direkt einzugeben.

Audioeinstellungen

Drücken Sie die AUDIO Taste um zwischen verschiedenen Audiomodi zu wählen.

11. Untertitelmü

Drücken Sie die SUB-T Taste um die Untertitelsprache zu wählen.

12. Wiedergabestartpunkt direkt einzugeben

Drücken Sie die GOTO Taste um die Wiedergabestartpunkt direkt einzugeben. Drücken Sie die Taste ENTER, um die Wiedergabe zu starten.

13. Wiedergabe abbrechen

Drücken Sie die Taste STOP um die Wiedergabe zu unterbrechen. Drücken Sie die Taste nochmal, und die

Wiedergabe wird fortgesetzt.

Blickwinkel wählen (wenn auf der Disc vorhanden). Drücken Sie die Taste ANGLE um einen Blickwinkel zu wählen.

GOTO (Übergang) zum Titel

Drücken Sie die Taste TITLE auf der Fernbedienung. Alle Titel der Disc werden auf dem Bildschirm angezeigt.

Benutzen Sie die Pfeile nach oben / unten / links / rechts um einen Titel zu wählen. Drücken Sie die Taste ENTER um die Auswahl zu bestätigen. Alternativ: drücken Sie die Taste PLAY / PAUSE auf der Fernbedienung um die Wiedergabe zu starten.

Setup Menü

Drücken Sie die Taste SETUP auf der Fernbedienung.

Hauptmenü wird auf dem Bildschirm angezeigt.

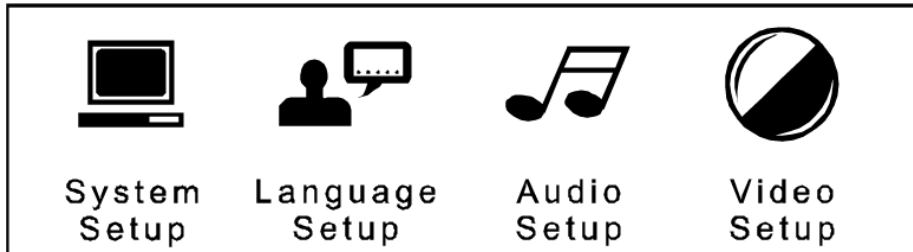

Benutzen Sie die Pfeile nach oben / unten / links / rechts und wählen Sie eine Menüfunktion.

Drücken Sie die ENTER Taste um Auswahl zu bestätigen.

System Setup

TV System

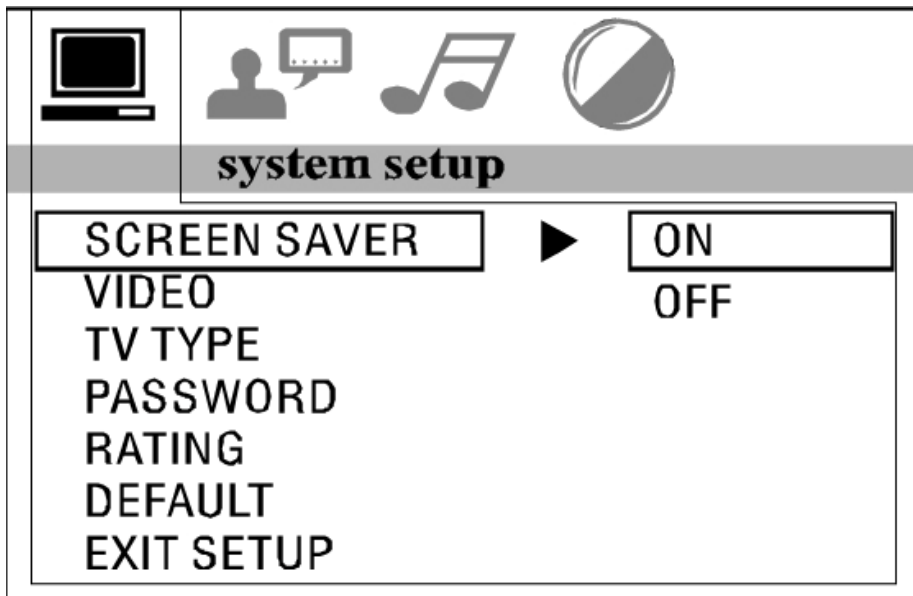

TV Standard: PAL / NTSC.

Video Setup Menü

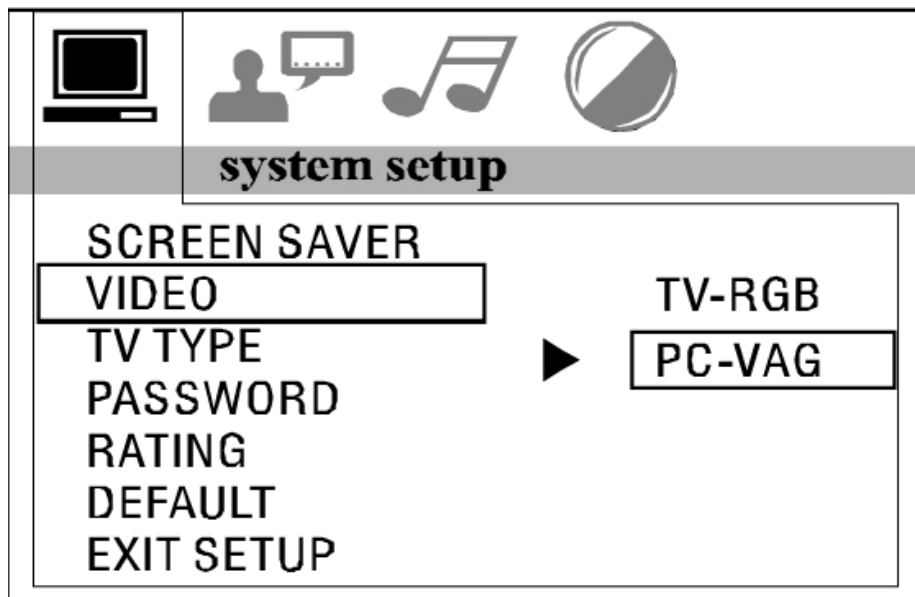

TV Typ (Bildschirmseitenverhältnis)

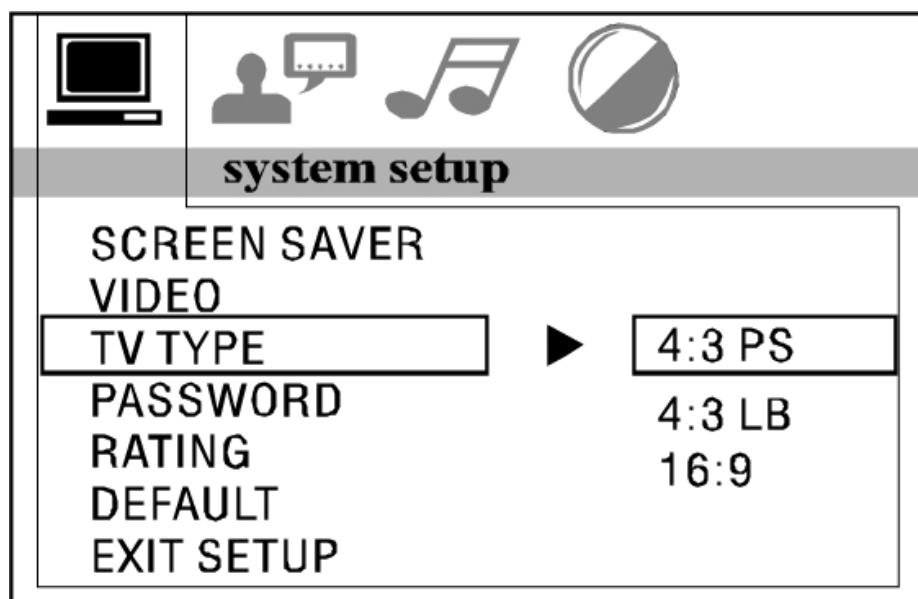

TV Anzeigeeinstellungen / DISPLAY SETUP

Dies kann für die rechte Ansicht (4:3 oder 16:9) ausgewählt werden, passend zu dem angeschlossenen TV-Set

Normal/PS (Für 4:3 TV)

Wiedergabe in der PAN & SCAN Ansicht. (Wenn an einen Breitbildbildschirm angeschlossen, wird der Rand auf der linken und rechten Seite abgeschnitten.)

Normal/LB (Für 4:3 TV)

Wiedergabe in der LETTER BOX Ansicht.

(Wenn an einen Breitbildmonitor angeschlossen, erscheint ein Rand an der Ober- und Unterseite des Bildschirms.)

Breit /Wide (Für 16:9 TV)

Wählen Sie dies, wenn ein Breitbildmonitor angeschlossen ist.

Password Setupmenü

Geben Sie ein Passwort ein und drücken Sie die Taste ENTER. Vorgabe:0000. Geben Sie ein neues Passwort ein und drücken Sie die ENTER Taste um der Auswahl zu bestätigen.

Kindersicherungsmenü

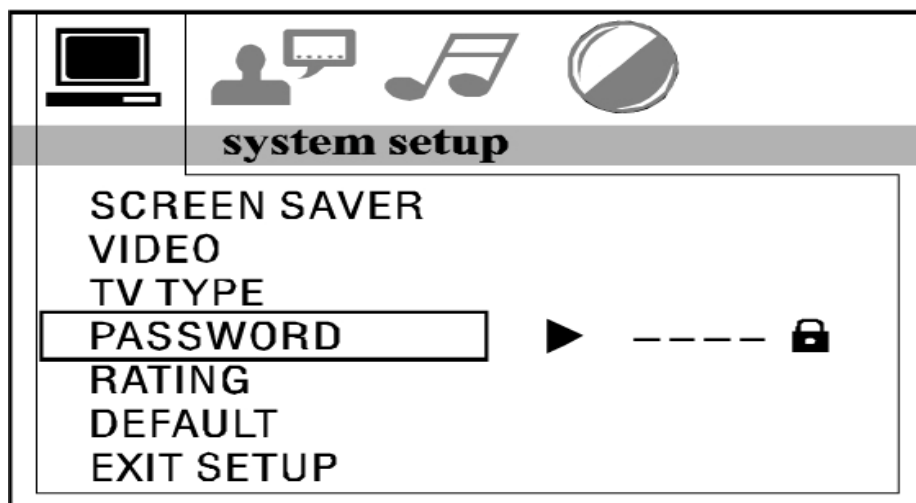
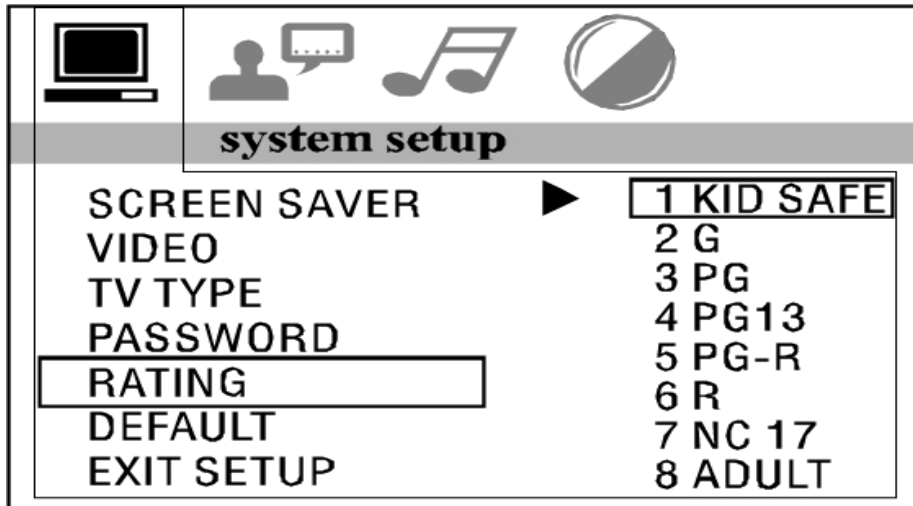

Rating / Bewertung

Wählen Sie eine angemessene Sicherheitsstufe mit den Pfeiltasten aus und bestätigen Sie diese mit der ENTER Taste.

Stufe 1	KID SAFE	Kindern wird es erlaubt das Programm zu sehen.	
Stufe 2	G	Das Programm ist für alle Älter zugänglich	
Stufe 3	PG	das Programm ist für die Kinder nicht älter als 13 Jahre	
	gesperrt		
Stufe 4	PG13	das Programm ist für die Kinder nicht älter als 13 Jahre	
	gesperrt		
Stufe 5	PG-R	Wählen Sie die Stufe wenn das Symbol auf der Disc zu sehen	
	ist: PG-R		
Stufe 6	R	Wählen Sie die Stufe wenn ihr Kind nicht älter 17 Jahre	alt.
Stufe 7	NC 17	Wählen Sie die Stufe wenn ihr Kind 17 Jahre noch nicht	

erreichen hat.

Stufe 8 Erwachsene Wählen Sie die Stufe wenn das Programm nur für erwachsene zugänglich werden darf.

Setupmenü

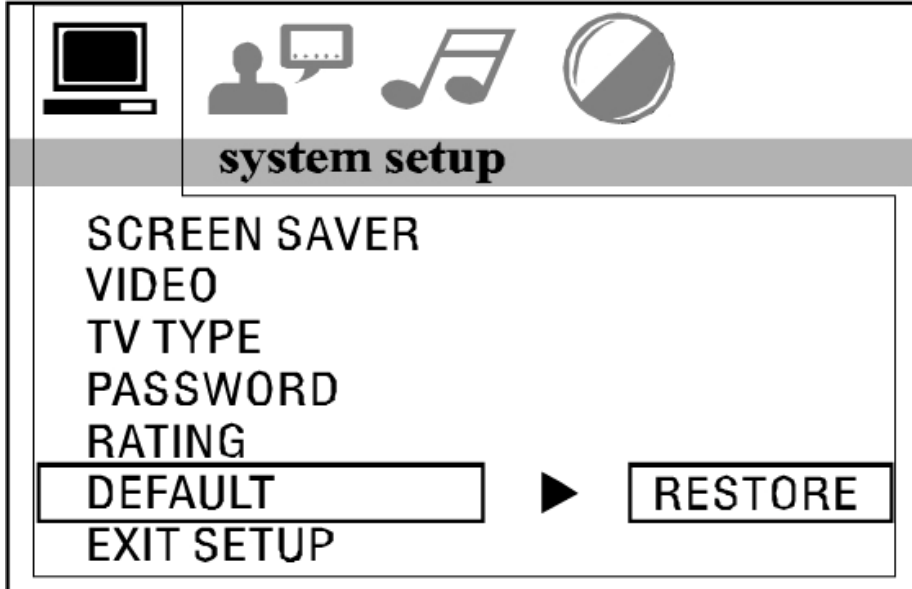

Drücken Sie die Taste um die Werkeinstellungen zu aufrufen und erneut zu speichern.

Sprache einstellen / wählen OSD Sprache

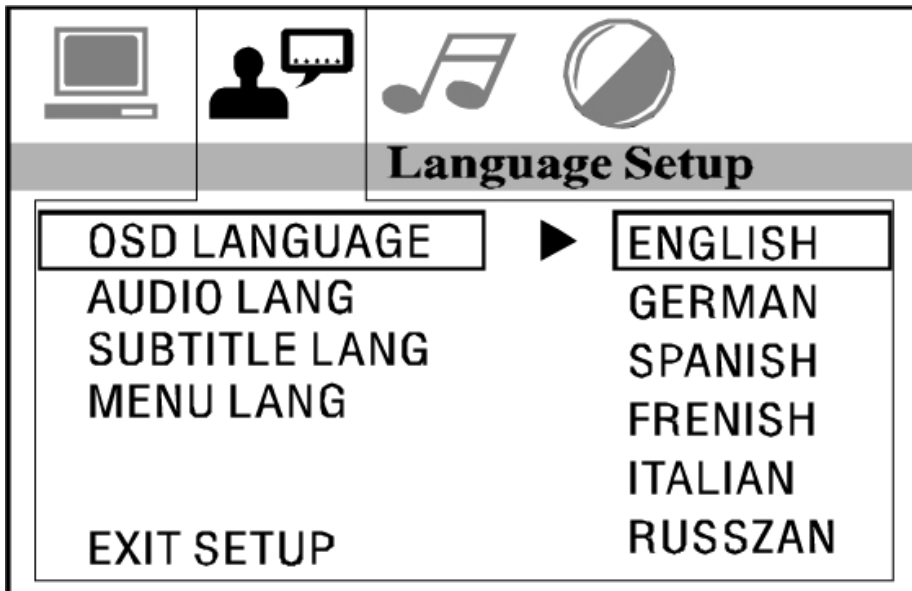

Audiosprache

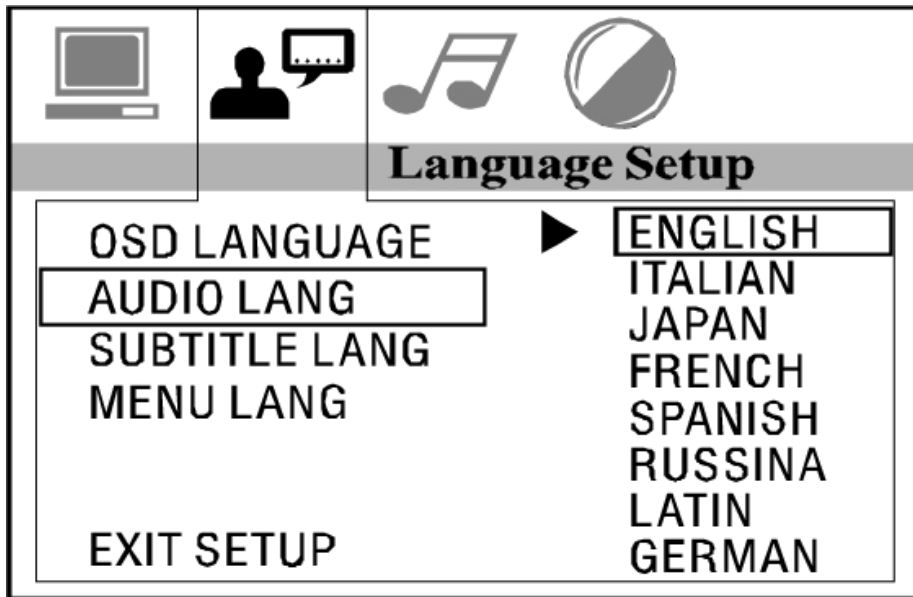

Untertitelsprache wählen

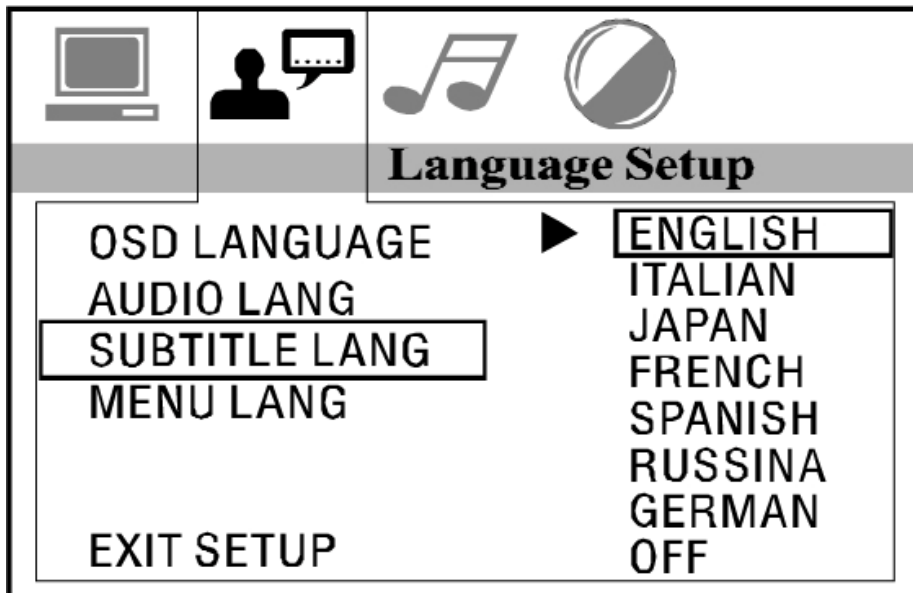

Menüsprache wählen

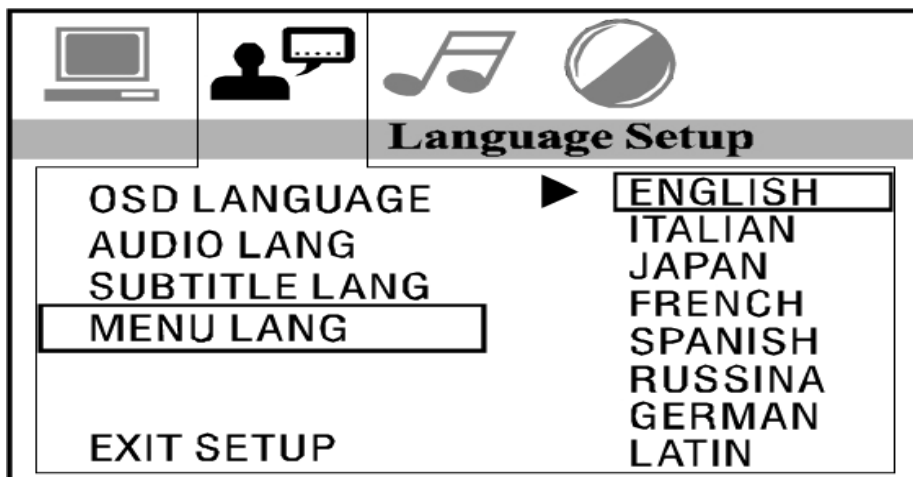

Audio Ausgangsmenü

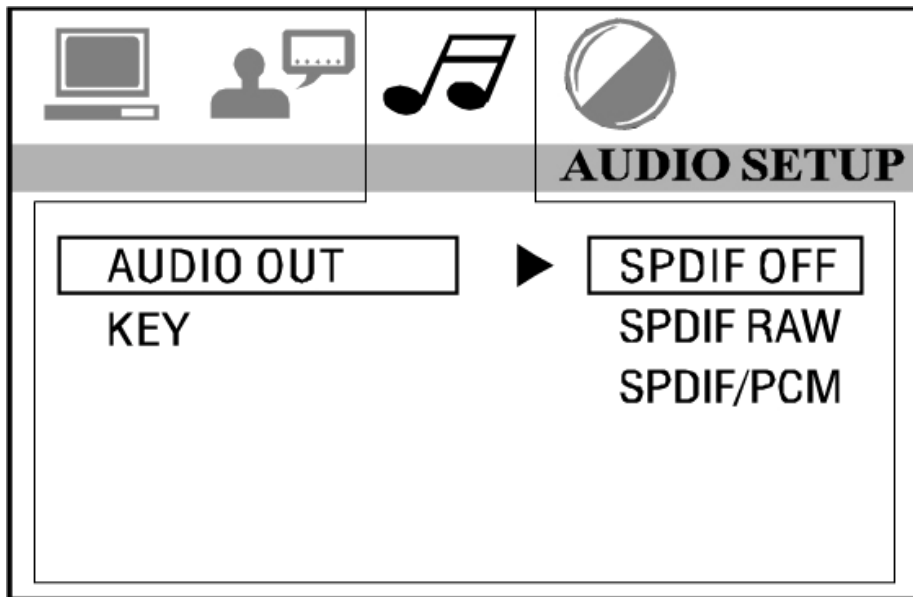

AUDIO/Ton Einstellungen (DIGITAL OUT)

Ihr DVD Player kann an ein Home Theater System angeschlossen werden, mit einem Koaxialkabel an eine digital Tonbuchse für High Quality Sound. Digital Audio Output erlaubt Ihnen zwischen SPDIF/RAW oder SPDIF/PCM digital Signal auszuwählen.

- A. SPDIF/RAW

Koaxialkabel ist mit einem Receiver / Empfänger verbunden, der DOLBY DIGITAL oder andere Signale verarbeiten kann. Dies funktioniert bei den meisten Koaxialverbindungen.

B. SPDIF/PCM

Koaxialkabel ist mit einem Receiver / Empfänger verbunden, der PCM SIGNALS verarbeiten kann.

Setupmenü

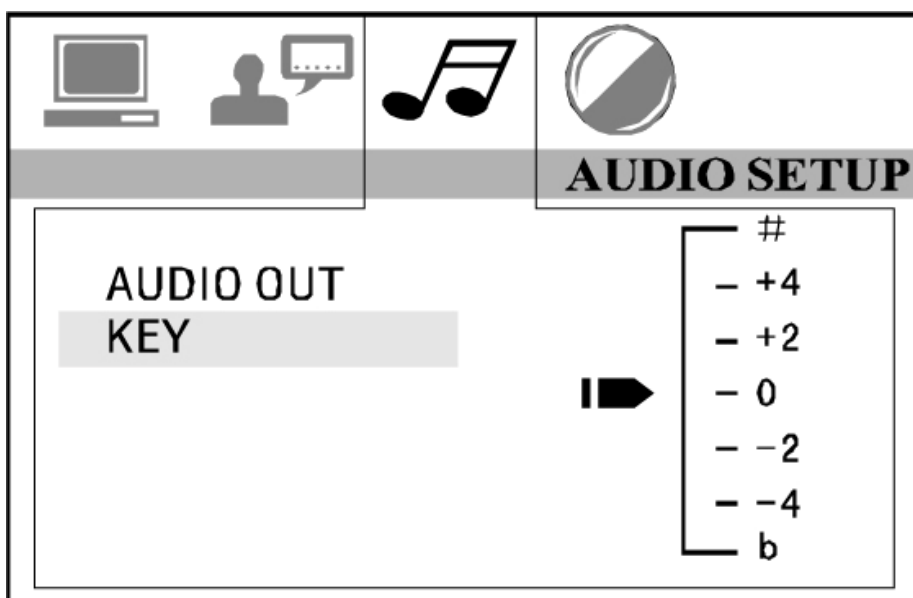

Video Setup
Helligkeit einstellen

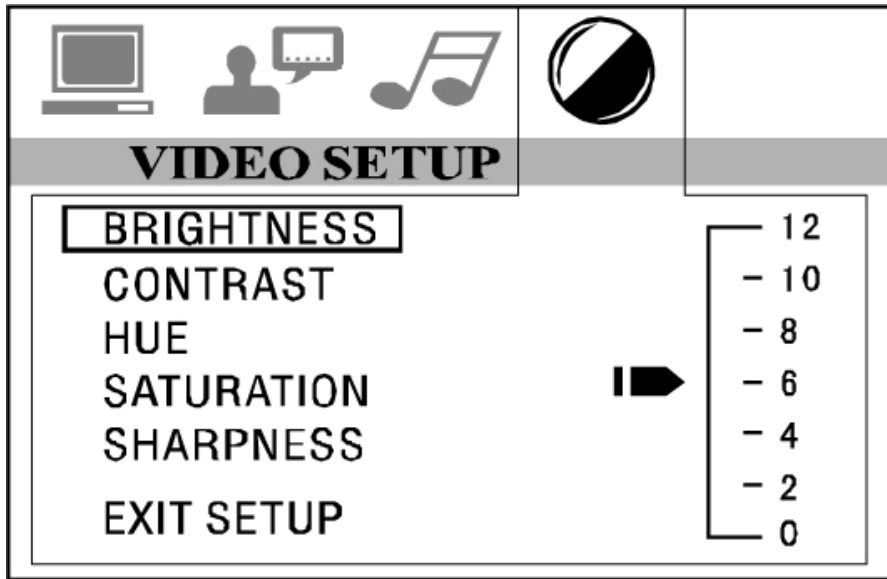

Kontrast einstellen

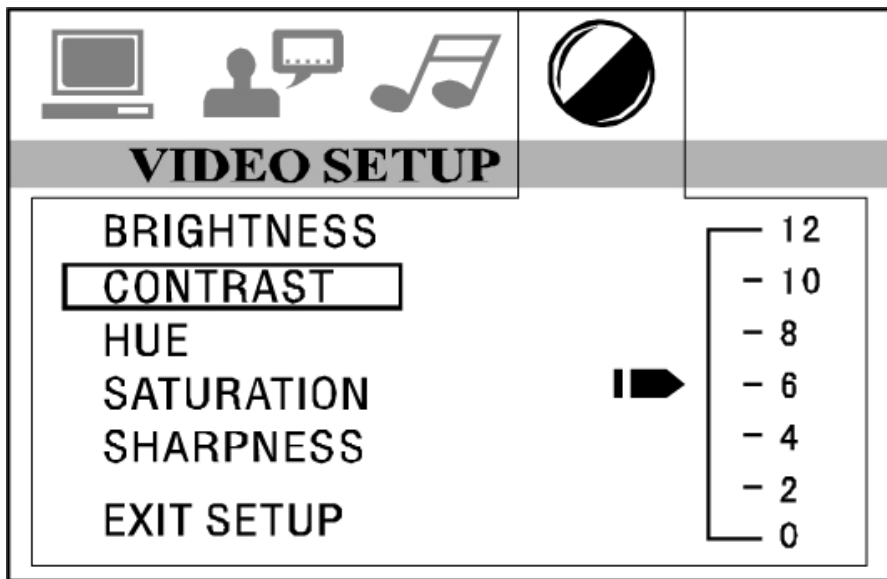

Farbton einstellen

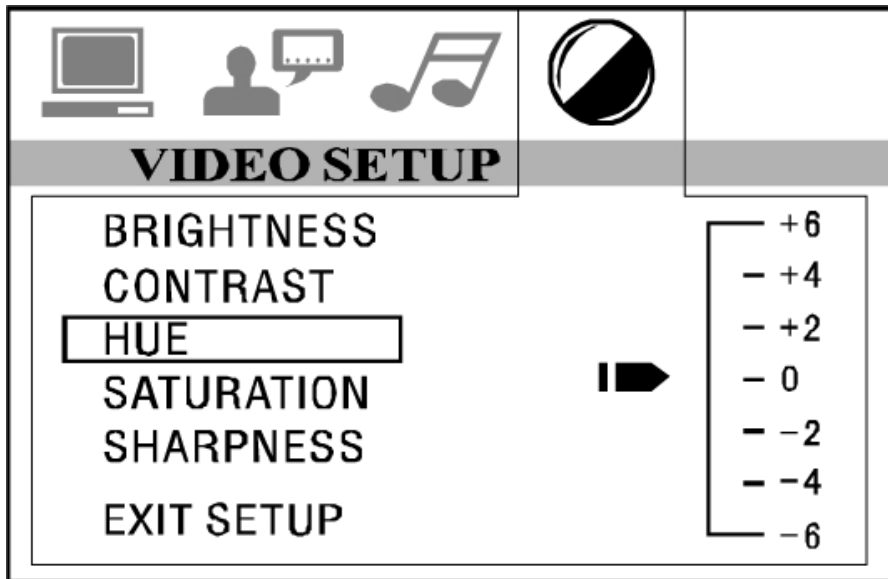

Sättigkeit einstellen

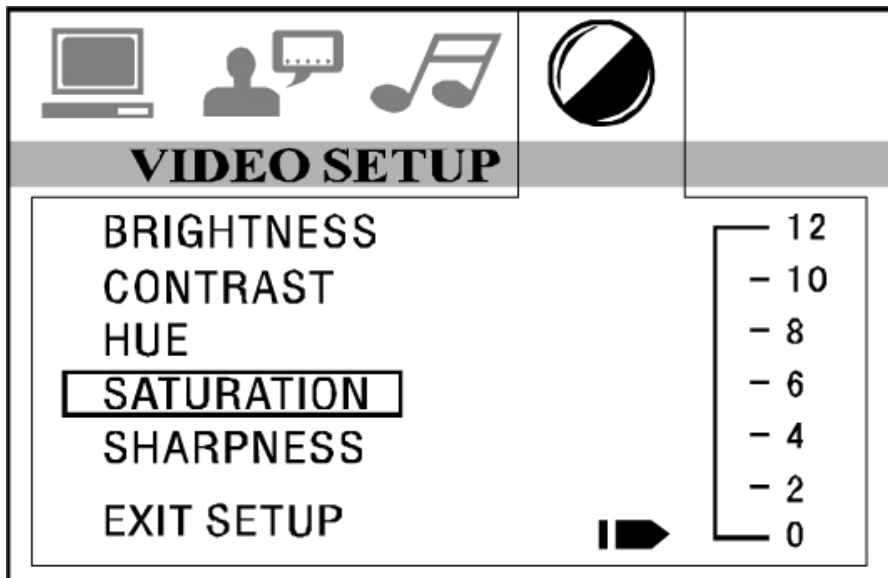

Schärfe einstellen

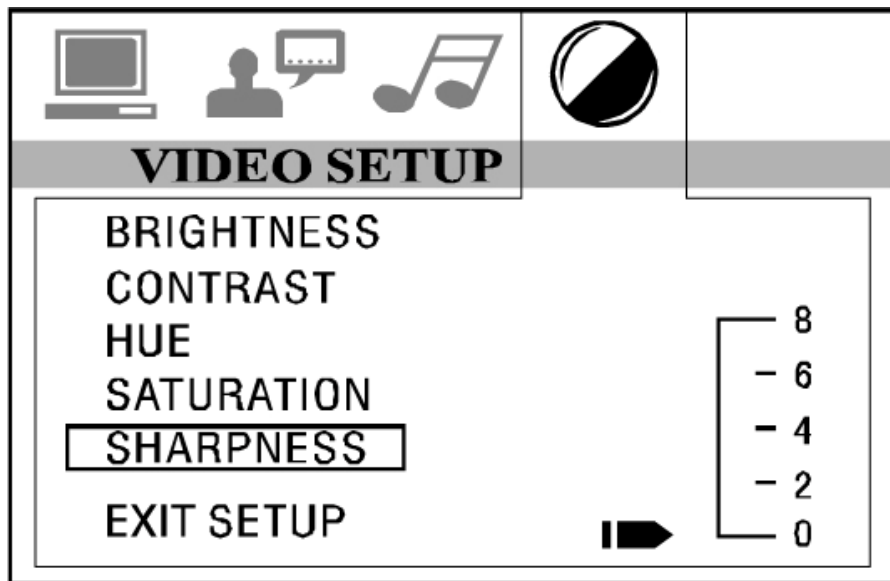

Batteriehandbuch

Einlegen der Batterie:

Drücken sie zuerst den kleinen Riegel in Richtung Innenseite wie auf der Abbildung angegeben (**siehe 1**). Dann ziehen Sie die Batteriehalterung in der angegebenen Richtung aus der Fernbedienung heraus (**siehe 2**).

Nehmen Sie die Batterie heraus und setzen sie eine Neue mit der (+) Seite nach oben (**siehe 3**) ein.

Setzen Sie die Halterung wieder ein und schieben sie an den ursprünglichen Platz zurück (**siehe 4**).

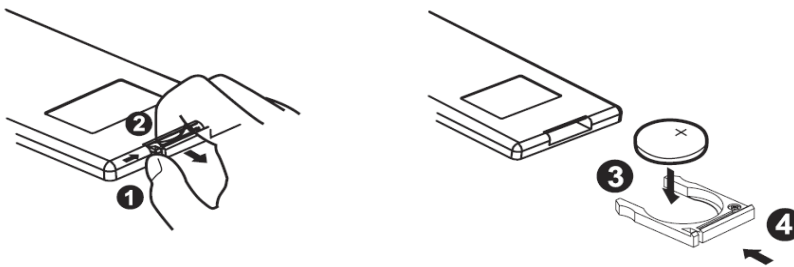

Handhabung der Fernbedienung

Richten Sie die Fernbedienung auf die IR Markierung (Infrarotschnittstelle) an der Vorderseite des Players.

Mögliche Empfangswinkel: bis zu 30° ausgehend von der Infrarotschnittstelle an der Vorderseite des Player.

Hinweis

Die Lithium- Zelle in dem Batteriefach der Fernbedienung wurde für den Transport mit einer Folie geschützt. Entfernen sie die Folie vor dem ersten Gebrauch, damit die Fernbedienung betriebsbereit ist.

Einbau

Achtung!

Wenn (von einer waagerechten Position aus) der Winkel bei der Montage 30° überschreitet, kann das Gerät möglicherweise nicht die volle Leistung erbringen.

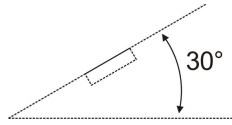

DIN Front-/Heckmontage

Dieses Gerät kann ordnungsgemäß, sowohl an der „Front“ (herkömmliche DIN- Norm) als auch am „Heck“ installiert werden (DIN zur Heckmontage, verwendete Gewindemaßeinheit des Gehäuses/ Fahrgestells/ Fahrwerks.)

Für weitere Einzelheiten beachten sie die folgenden Abbildungen zur Vorgehensweise für den Einbau/die Montage des Gerätes.

1. Wenn Sie das Gerät aus dem Halterungsschlitten ausbauen wollen, entfernen Sie zuerst die Schutzabdeckungen auf beiden Seiten.
2. Setzen Sie beide Löseschlüssel gleichzeitig (seitlich, rechts und links wie abgebildet) so ein, dass Sie einrasten.
3. Ziehen Sie an den Löseschlüsseln um das Gerät zu lösen.
4. Nehmen Sie das Gerät aus der Halterung.

Technische Daten

Allgemein

Stromversorgung.....	12V DC
Impedanz.....	4Ω
Ausgangsleistung.....	4 x 60W
Tonregler.....	±8dB(Bass 100 Hz, Treble 10KHz)
Abmessungen:.....	ca. 175 x 178 x 100mm(TxBxH)
Einbaumasse.....	ca. 165 x 178 x 53mm(TxBxH)
Gewicht.....	ca. 2.75 kg

FM

Frequenzbereich.....	87.5-108.0MHz
Frequenzantwort.....	30 bis 15KHz
Empfindlichkeit.....	12dB
Stereotrennung.....	35dB(1KHz)
Rauschverhältnis.....	60dB

AM

Frequenzbereich.....	522-1620KHz
Empfindlichkeit.....	32dB

Audio

Ausgangsleistung.....	2Vrms(+/- 3dB)
Frequenzbereich.....	20 bis 20KHz
Rauschverhältnis.....	85dB
Stereo Trennung.....	80dB

DVD Player

Discs und Dateiformate.....	DVD,MPEG4,MP3,WMA,CD,CD-RW
TV Standard	PAL / NTSC
Seitenverhältniss(Bild).....	4:3 Letter Box, 4:3 Pan Scan, 16:9 Wide Screen

Hinweis:

Änderungen technischer Daten und des Designs aufgrund technisch bedingter Modelländerungen bleiben ohne vorherige Ankündigung vorbehalten.

Problembeseitigung

Problem	Ursache/Lösung
kein Strom	Überprüfen Sie ob die Sicherung nicht durchgebrannt ist. Ersetzen Sie diese, wenn notwendig.
Bei Fehlermeldungen auf dem Display oder Ausfall der Tastatur.	Drücken sie die RESET Taste
Keine Sender werden empfangen	Falsche Antennenlänge. Überprüfen Sie, ob die Antenne voll ausgefahren ist. Sollte die Antenne gebrochen sein, ersetzen Sie diese.
Übertragungssignal ist zu schwach.	1. Stellen Sie das Signal manuell ein. 2. Bauen Sie einen zusätzlichen Antennenverstärker ein. 3. Prüfen Sie die Antenne, das Antennenkabel. 4. Prüfen Sie, ob eine aktive Antenne im Auto eingebaut ist, solche Antennen brauchen Versorgungsspannung
Die CD kann nicht geladen werden.	Es ist bereits eine CD geladen.
Der ST blinkt	Stellen sie die Frequenz genauer ein. Das Übertragungssignal ist zu schwach. (wechseln sie zum MONO-Modus)
Ton setzt aus.	Die CD ist beschmutzt oder beschädigt.



BENUTZERINFORMATION ZUR ENTSORGUNG VON ELEKTRISCHEN UND ELEKTRONISCHEN GERÄTEN (PRIVATE HAUSHALTE)

Dieses Symbol auf Produkten und / oder begleitenden Dokumenten bedeutet, dass elektrische und elektronische Produkte am Ende ihrer Lebensdauer vom Hausmüll getrennt entsorgt werden müssen.

Bringen Sie bitte diese Produkte für die Behandlung, Rohstoffrückgewinnung und Recycling zu den eingerichteten kommunalen Sammelstellen oder Wertstoffsammelhöfen, die diese Geräte kostenlos entgegen nehmen. Die ordnungsgemäße Entsorgung dieses Produkts dient dem Umweltschutz und verhindert mögliche schädliche Auswirkungen auf Mensch und Umwelt, die sich aus einer unsachgemäßen Handhabung der Geräte am Ende ihrer Lebensdauer ergeben könnten.

Genauere Information zur nächstgelegenen Sammelstelle oder Recyclinghof erhalten Sie bei Ihrer Gemeinde